

# Dedicated Demolition Line DL-Serie



**NEU**

*Der Trendsetter für Abbruch- und Recyclinggeräte*



15 t 16 t 17 t 18 t 19 t 20 t 21 t 22 t ... 25 t ... 30 t 32 t 35 t ... 50 t ... 65 t

## DLC /DLD /DLP drehbare Combi-Schere / Abbruchzange / Pulverisierer

Die drehbaren Abbruchwerkzeuge der neuen Dedicated Demolition Line (DDL) sind sowohl für den Primär- als auch für den Sekundärabbruch einsetzbar. Ihr Einsatzbereich definiert sie durch ihre Spezialbacken als drehbare Combi-Schere DLC, Abbruchzange DLD oder als Pulverisierer DLP.

### Vorteile:

- kraftvoller Zylinder mit robuster Bolzenlagerung
- Zylinder in Zweikammertechnik mit Eilgangventil
- Drehkopf mit zusätzlicher Durchführung
- zwei Drehmotore sorgen für ein hohes Drehmoment
- doppelt gelagerter Drehkranz
- Filter im Hydraulikkreis „Drehen“
- austauschbare Verschleisssteile, mehrfach aufschweisbar
- Schneidmesser austauschbar
- exzellentes Geschwindigkeits- / Kraft- / Gewichtsverhältnis
- DLP: Austauschbare Zahn-Grundplatte in der Oberbacke

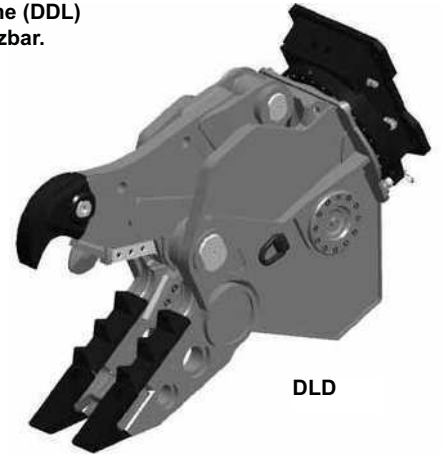

DLD

### Drehbare Combi-Schere DLC

Typ	Empfohlenes Dienstgewicht Bagger (t)	Gewicht (kg)	Maulweite			Höhe (mm)	Maul tiefe		Länge Schneidmesser (mm)	Schliesskraft* (kN)
			A (mm)	B (mm)	C (mm)		D (mm)	E (mm)		
DLC-25	18 - 25	1840	785	390	90	1940	800	400	650 / 900	
DLC-30	22 - 35	2400	875	455	100	2150	900	450	750 / 1100	
DLC-45	32 - 50	2950	980	470	100	2370	990	500	1000 / 1450	

### Drehbare Abbruchzange DLD

Typ	Empfohlenes Dienstgewicht Bagger (t)	Gewicht (kg)	Maulweite			Höhe (mm)	Maul tiefe		Länge Schneidmesser (mm)	Schliesskraft* (kN)
			A (mm)	B (mm)	C (mm)		D (mm)	E (mm)		
DLD-25	18 - 25	1850	825	400	90	1980	800	200	700 / 1100	
DLD-30	22 - 35	2400	870	475	100	2155	885	200	800 / 1250	
DLD-45	32 - 50	2950	990	525	100	2360	950	200	1000 / 1500	

### Drehbarer Pulverisierer DLP

Typ	Empfohlenes Dienstgewicht Bagger (t)	Gewicht (kg)	Maulweite			Höhe (mm)	Maul tiefe		Länge Schneidmesser (mm)	Schliesskraft* (kN)
			A (mm)	B (mm)	C (mm)		D (mm)	E (mm)		
DLP-25	18 - 25	1850	790	400	325	1980	800	200	650 / 1000	
DLP-30	22 - 35	2380	860	475	350	2155	885	200	750 / 1100	
DLP-45	32 - 50	2950	985	525	400	2360	950	200	1000 / 1450	

\* Schliesskraft gemessen am Vorderzahn / Splittzahn

### Hydraulik

Typ	Öfnen/Schliessen		Rotation	
	Druck max. (bar)	Literleistung (l/min)	Druck max. (bar)	Literleistung (l/min)
DLC-25 / DLD-25 / DLP-25	350	120-200	140	40-60
DLC-30 / DLD-30 / DLP-30	350	150-250	140	40-60
DLC-45 / DLD-45 / DLP-45	350	200-300	140	40-60

### Technische Zeichnungen

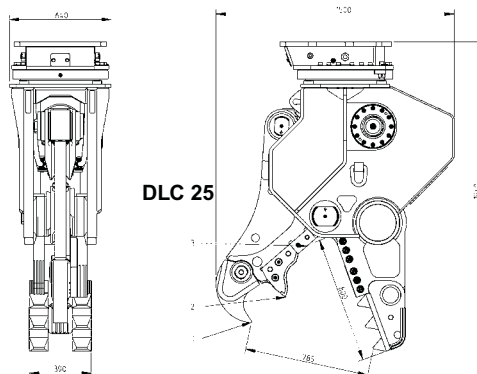

DLC  
Combi-Schere



DLD  
Abbruchzange



DLP  
Pulverisierer

Angaben unter Vorbehalt

Händler:



www.afa-ag.ch  
info@afa-ag.ch

afa AG für Anbaugeräte  
Am Rotbach 10  
Postfach 62  
CH-6033 Buchrain

Telefon 041 449 55 88  
Fax 041 449 55 89



Den Hoek 10 Telefon +31(0)485 442 300  
5845 EL St. Anthonis (NL) Telefax +31(0)485 442 120  
www.demarec.com info@demarec.com