

# Dedicated Demolition Line DR-Serie



 **DemaPower**  
system

NEU

Der Trendsetter für Abbruch- und Recyclinggeräte



15 t 16 t 17 t 18 t 19 t 20 t 21 t 22 t ... 25 t ... 30 t 32 t 35 t ... 50 t ... 65 t

**DRC/DRD/DRP drehbare Combi-Schere/Abbruchzange/Pulverisierer mit**



Die drehbaren Abbruchwerkzeuge der neuen Dedicated Demolition Line (DDL) sind sowohl für den Primär- als auch für den Sekundärabbruch einsetzbar. Ihr Einsatzbereich definiert sie durch ihre Spezialbacken als drehbare Combi-Schere DLC, Abbruchzange DLD oder als Pulverisierer DLP. Das patentierte DemaPower Zylinderkonzept sorgt für 20% mehr Kraft und für erheblich schnellere Zykluszeiten.

**Vorteile:**

- kraftvoller DemaPower-Zylinder mit robuster Bolzenlagerung
- Zylinder in Zweikammertechnik mit Eilgangventil
- Drehkopf mit zusätzlicher Durchführung
- zwei Drehmotore sorgen für ein hohes Drehmoment
- doppelt gelagerter Drehkranz
- Filter im Hydraulikkreis „Drehen“
- austauschbare Verschleissteile, mehrfach aufschweisbar
- Schneidmesser austauschbar
- exzellentes Geschwindigkeits- / Kraft- / Gewichtsverhältnis
- DRP: Austauschbare Zahn-Grundplatte in der Oberbacke

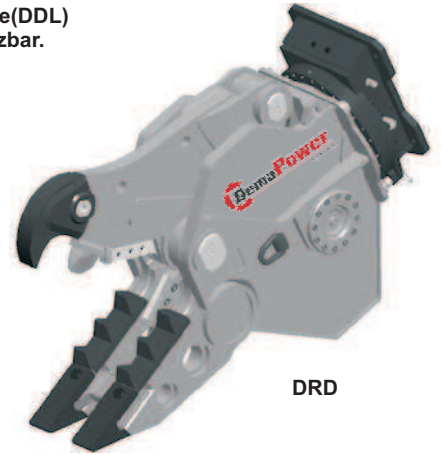

DRD

**Drehbare Combi-Schere DRC**

Typ	Empfohlenes Dienstgewicht Bagger (t)	Gewicht (kg)	Maulweite	Unterbackenbreite	Oberbackenbreite	Höhe	Maul tiefe	Länge	Schliesskraft *
			A (mm)	B (mm)	C (mm)				
DRC-25	18 - 25	1840	785	390	90	1940	800	400	750 / 1100
DRC-30	22 - 35	2400	875	455	100	2150	900	450	900 / 1400
DRC-45	32 - 50	2950	980	470	100	2370	990	500	1200 / 1700

**Drehbare Abbruchzange DRD**

Typ	Empfohlenes Dienstgewicht Bagger (t)	Gewicht (kg)	Maulweite	Unterbackenbreite	Oberbackenbreite	Höhe	Maul tiefe	Länge	Schliesskraft *
			A (mm)	B (mm)	C (mm)				
DRD-25	18 - 25	1850	825	400	90	1980	800	200	800 / 1300
DRD-30	22 - 35	2400	870	475	100	2155	885	200	950 / 1450
DRD-45	32 - 50	2950	990	525	100	2360	950	200	1200 / 1800

**Drehbarer Pulverisierer DRP**

Typ	Empfohlenes Dienstgewicht Bagger (t)	Gewicht (kg)	Maulweite	Unterbackenbreite	Oberbackenbreite	Höhe	Maul tiefe	Länge	Schliesskraft *
			A (mm)	B (mm)	C (mm)				
DRP-25	18 - 25	1850	790	400	325	1980	800	200	750 / 1200
DRP-30	22 - 35	2380	860	475	350	2155	885	200	900 / 1400
DRP-45	32 - 50	2950	985	525	400	2360	950	200	1200 / 1700
DRP-60	45 - 65	4000	1150	565	450	2555	1020	250	1400 / 2000

\* Schliesskraft gemessen am Vorderzahn / Splittzahn

**Hydraulik**

Typ	Öfnen/Schliessen		Rotation	
	Druck max. (bar)	Literleistung (l/min)	Druck max. (bar)	Literleistung (l/min)
DRC-25 / DRD-25 / DRP-25	350	120-200	140	40-60
DRC-30 / DRD-30 / DRP-30	350	150-250	140	40-60
DRC-45 / DRD-45 / DRP-45	350	200-300	140	40-60
DRP-60	350	300-400	140	40-60

**Technische Zeichnungen**

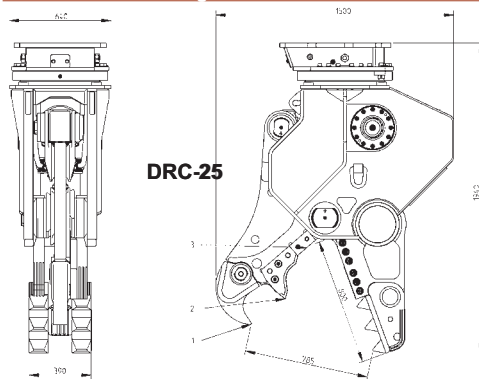

Einzigartige Zylindertechnik, 20 % mehr Kraft und extrem schnelle Zykluszeiten



DRC Combi-Schere

DRD Abbruchzange

DRP Pulverisierer

Angaben unter Vorbehalt



DDL-DR-03-10



afa AG für Anbaugeräte  
Am Rotbach 10  
Postfach 62  
CH-6033 Buchrain

www.afa-ag.ch  
info@afa-ag.ch

Telefon 041 449 55 88  
Fax 041 449 55 89



Den Hoek 10  
5845 EL St. Anthonis (NL)  
www.demarec.com

Telefon +31(0)485 442 300  
Telefax +31(0)485 442 120  
info@demarec.com