

C12H

Grabgreifer

Robuster Grabgreifer für Bagger von 9t bis 12t Dienstgewicht.

- lange Lebensdauer durch Verwendung von Schneidkantenmaterial der Brinell-Härte 500 HB
- geringer Verschleiss durch grosszügig dimensionierte Lagerung
- maximale Ladehöhe durch kompakte Bauweise
- gute Grabeigenschaften durch hohe Schliesskraft (37 kN bei Betriebsdruck von 32 MPa)

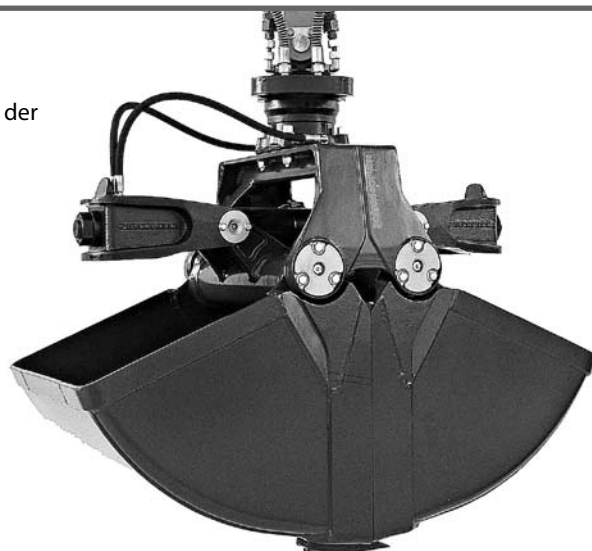

Grabgreifer C12H					
Typ	Baubreite B (mm)	Füllinhalt (Liter)	Anzahl Zähne	Gewicht (kg)	Traglast (kg)
C12H-40	400	170	3	345	3000
C12H-50	500	220	5	370	3000
C12H-65	650	290	5	390	3000
C12H-80	800	355	9	425	3000
C12H-100	1000	450	9	455	3000

Lieferumfang: Greifer, geschraubte Baggerzähne, **KINSHOFER** Drehwerk, Rückschlagventil und Schlauchschutz

KINSHOFER Drehwerk

Mit unbegrenztem Drehbereich und zwei Öldurchführungen. Überlastungsschutz durch Überdruckventile.

Typ	Anschlussmass oben (BreitexBolzen-Ø) (mm)	Drehmoment (Nm)	Biegemoment max. (Nm)
KM 07 F180-40	84 x 40	2000	15000

Zubehör

Typ	Beschreibung
KM 501 6t-12t	obere Aufhängung ohne Pendelbremse
KM 511 6t-12t	obere Aufhängung mit Pendelbremse
SW08 cardanic	Greiferadapter Lehnhoff SW/MS08 ohne Aufhängung/ Kreuzgelenk – bis 12t
SW10 cardanic	Greiferadapter Lehnhoff SW/MS10 ohne Aufhängung/ Kreuzgelenk – bis 19t
KM 680 9t-12t	Adapter für Schnellwechsel-Systeme anderer Hersteller verfügbar
	Auswerfer

Anforderungen Trägergerät

Betriebsdruck: max. 32 MPa (320 bar)

empfohlene Literleistung: 40 bis 120 l/min.

Technische Zeichnungen

