

R05HPX/R08HPX

Steingreifer mit *HPXdrive*

Steingreifer mit dem wartungsfreien *HPXdrive* für Bagger bis 5t bzw. 8t Dienstgewicht zum Versetzen von Findlingen, Sichtsteinen etc.

- **HPXdrive** – das revolutionäre Antriebsprinzip! Erzeugung des Drehmoments über zwei Wellen mit gegenläufigen Helixgewinden, die über einen Kolben hydraulisch angetrieben werden. Keine Hydraulikzylinder mehr
- 50% höhere Lebensdauer des Antriebs durch Wartungsfreiheit – alle beweglichen Teile laufen im Ölbad – und Unempfindlichkeit durch kompakte Bauweise
- Konstante Schliesskraft (18 kN bei 26 MPa internen Druck) während des gesamten Greifvorgangs
- Vielseitige Einsetzbarkeit durch einfachen Schalenwechsel



Steingreifer R05HPX/ R08HPX

Typ	Baubreite (mm)	Querschnittsfläche (m ²)	Gewicht (kg)	Traglast (kg)	Schliesskraft (kN)	Dienstgewicht (t)
R05HPX-0,16	400	0,16	220	1000	18	3 – 5
R08HPX-0,16	400	0,16	230	1000	18	5 – 8

Lieferumfang: Greifer, **KINSHOFER** Drehwerk, Schlauchschutz und Rückschlagventil

KINSHOFER Drehwerk

Direktanbindung mit *HPXdrive*, keine Verbindungsschläuche mehr. Unbegrenzter Drehbereich. Überlastungsschutz durch Überdruckventile.

Typ	Anschlussmass oben (BreitexBolzen-Ø) (mm)	Drehmoment (Nm)	Biegemoment max. (Nm)
R05HPX: KM 04 F140-30V	84 x 30	850	3000
R08HPX: KM 04 F140-30US	84 x 30	1000	8500

Zubehör

Typ	Beschreibung
KM 501 1t-8t	obere Aufhängung ohne Pendelbremse
KM 511 1t-8t	obere Aufhängung mit Pendelbremse
SW03 cardanic	Greiferadapter Lehnhoff SW/MS03 ohne Aufhängung/ Kreuzgelenk – bis 5t
SW08 cardanic	Greiferadapter Lehnhoff SW/MS08 ohne Aufhängung/ Kreuzgelenk – bis 12t
	Adapter für Schnellwechsel-Systeme anderer Hersteller verfügbar
KM 685 06 hook set 2	Anschweissshaken

Anforderungen Trägergerät

Betriebsdruck: max. 32 MPa (320 bar), interne Druckbegrenzung auf 26 MPa (260 bar)
empfohlene Literleistung: R05HPX: 40 bis 75 l/min; R08HPX: 40 bis 120 l/min.

Technische Zeichnungen

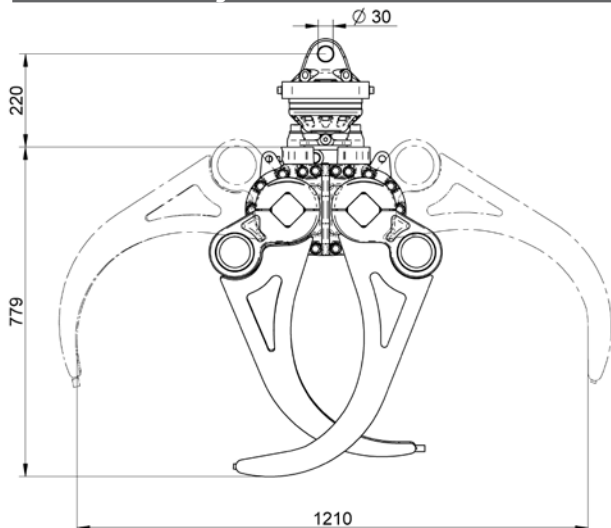

R05HPX

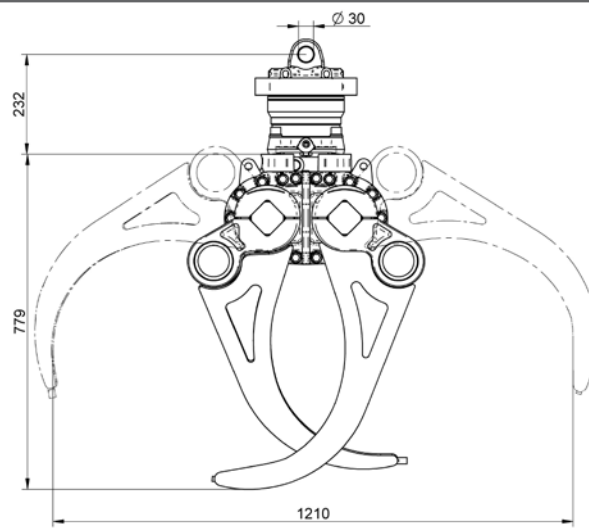

R08HPX